

型番 : GN-250、GN-450

【概要】

Encore パーティーライン用グースネックマイクロフォン

【機能】

GM(グースネックマイク)オプション取り付け可能なステーションと組み合わせて使用

【仕様】

タイプ	単一指向特性エレクトレットコンデンサー
サイズ	GN-250 250+44(実装時有効長) × 13.5(ヘッド部径)mm GN-450 450+44(実装時有効長) × 13.5(ヘッド部径)mm
本体重量	GN-250 105g GN-450 155g
備考	専用ウィンドスクリーン付属

※GN-250/GN-450 のプラグ差込固定部はネジ山仕様となっているため、指定品以外の製品の使用はできません。
Eclipse シリーズや HelixNet シリーズではプラグの異なるグースネックマイクを使用するためご注意ください

【寸法図】

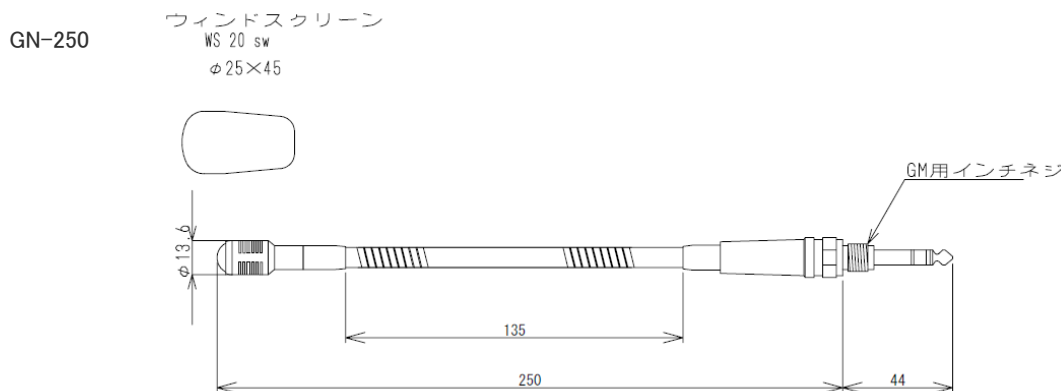

GN-450

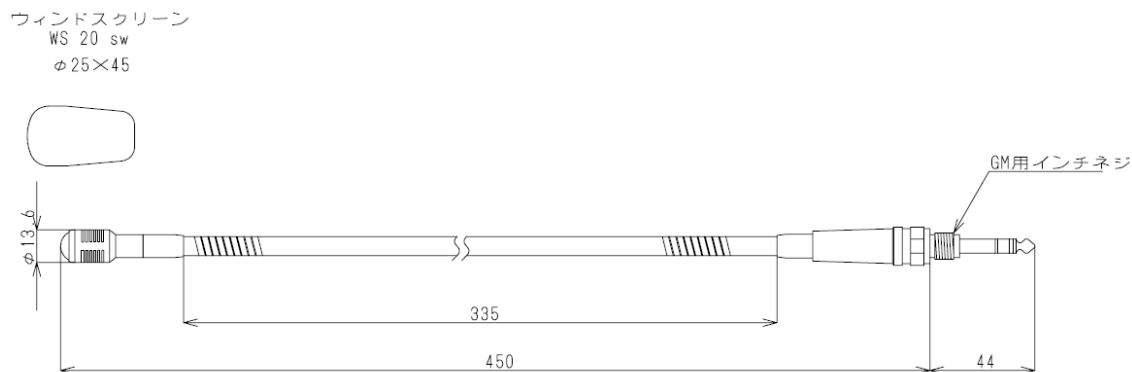

松田通商株式会社

本 社 : 〒107-0062 東京都港区南青山 3-3-15 MTC ビル TEL.03-5413-4611 FAX.03-5413-4618

URL <http://mtc-japan.com> MAIL inquiry@mtc-japan.com

※製品の仕様・外観は予告なく変更される場合があります

2017 年 12 月